

LA CRYPTÉ DE L'ÉGLISE DE CHAMPAGNE (CHARENTE-MARITIME)

Nous savions par l'abbé Bichon, ancien curé de Champagne, mais sans plus de détail, que la crypte qui se trouve sous l'église avait été utilisée comme ossuaire. En novembre 2002, la dalle d'accès¹, dont le centre est placé dans l'axe de l'allée centrale de l'église et à neuf mètres de l'entrée de celle-ci, a été déplacée par les services municipaux : nous avons pu y accéder et faire quelques observations.

On trouve, à 1,30 m sous le dallage de l'église, un petit palier d'où un escalier étroit (largeur : 0,66 m) descend jusqu'à une structure d'entrée donnant sur la crypte (fig. 1 et 2), remplie d'ossements. L'escalier, d'une hauteur totale de 1,40 m compte huit marches et contre-marches régulières. Le sol de la crypte est apparemment à 2,70 m sous le dallage de l'église. Il est possible qu'une neuvième contre-marche soit dissimulée par l'épandage des ossements, ce qui donnerait un escalier d'une hauteur de 1,58 m et une crypte à près de 3 m de la surface. Face à l'escalier, à gauche de la structure d'entrée, deux traces de scellement de gonds (espacés de 0,89 m) semblent indiquer qu'une porte, peut-être en bois, fermait la crypte (fig. 3 et 4).

Il s'agit d'une crypte de plan carré (3,60 m x 3,60 m). Deux ogives se croisent par une clé de voûte sans ornement (0,35 m de tombée) et soutiennent des voûtains de pierre (fig. 5). En raison de l'accumulation des ossements, on ne peut voir les départs de ces arcs, ni connaître la nature exacte du sol, ni mesurer la hauteur du voûtement. Légèrement décalée vers l'Ouest, presque au milieu du mur Nord, une dalle de 0,85 m de long (fig. 6) dissimule un soupirail de 0,30 m de profondeur, qui devait communiquer avec la surface (aujourd'hui dissimulé sous une dalle de passage de l'ancien portail Nord). On peut penser que ce soupirail a pu être utilisé lors de l'abandon de l'ancien cimetière. Des graffitis datés de 1899 sont lisibles sur l'une des ogives en face de l'entrée (fig. 7 : Charrier Henri, Pacaud Émile).

En raison du gros volume d'ossements qui remplit la crypte et déborde jusqu'aux pieds de l'escalier, et de l'état des murs qui bordent cet escalier, certaines mesures prises demeurent approximatives : mais si on les convertit en pieds, on obtient dans tous les cas des chiffres cohérents, au centimètre près². Les travaux de construction de la crypte et de son couloir d'accès ont pu débiter par le creusement d'une fosse pour la crypte de 12 pieds x 12 pieds x 9 pieds et d'une tranchée de 10 pieds x 4 pieds x 9 pieds pour le couloir.

La brièveté de la visite et le volumineux épandage des ossements n'ont pas permis d'en connaître plus sur cette crypte et sa destination d'origine, ni de découvrir des traces d'activités antérieures au remplissage. Le voûtement en croisée d'ogives est une indication pour une datation postérieure au XII^e siècle³.

Jean Guénégan et Michel Favre

¹ Dimensions : 1 m x 0,60 m x 0,08 m.

² Pour un pied de 32,4 cm, on peut relever les équivalences suivantes :

- parois nord et sud de la crypte : 3,60 m = 11 pieds = 3,564 m
- largeur du couloir d'accès : 0,66 m = 2 pieds = 0,648 m
- hauteur entre le palier supérieur et la dalle d'accès : 1,30 m = 4 pieds = 1,296 m
- longueur d'ensemble (crypte + accès) : 7,15 m = 22 pieds = 7,128 m

³ On note des traces de remploi à la base du mur Nord du palier supérieur.

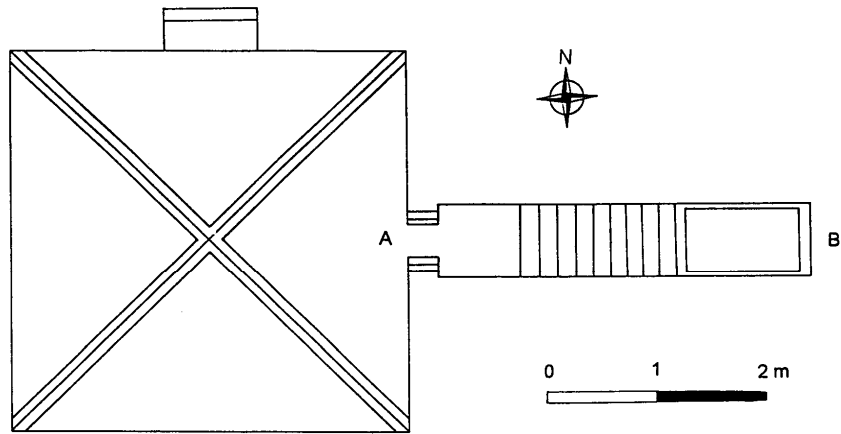

Fig. 1 : Plan de la crypte

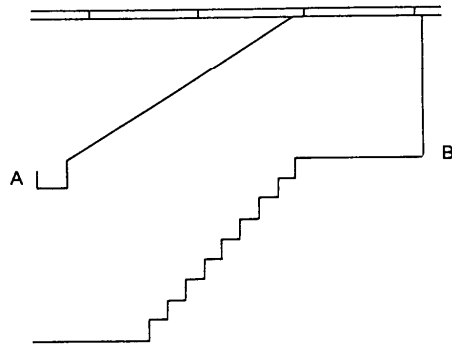

Fig. 2 : Coupe A – B

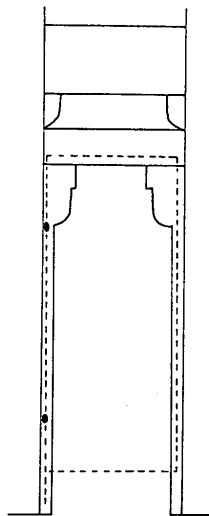

Fig. 3 : Entrée de la crypte



Figure 4 : la structure d'entrée



Figure 5 : la croisée d'ogives



Figure 6 : la dalle du soupirail

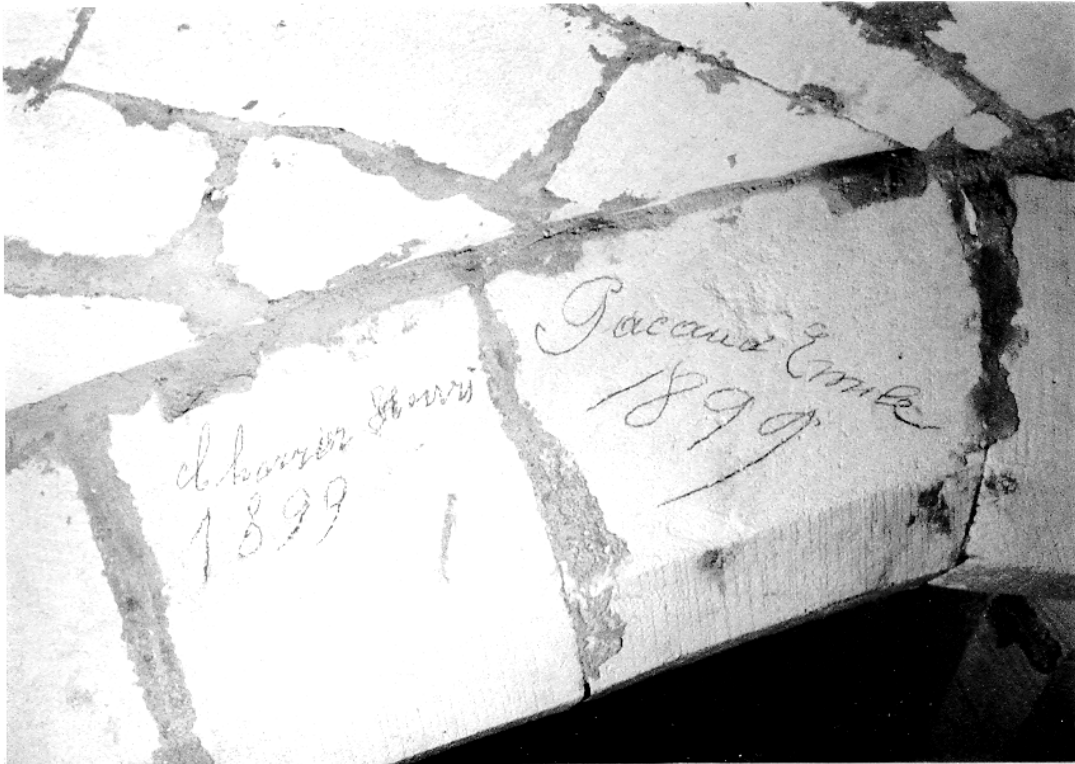

Figure 7 : les graffitis